

Logitec

セットアップガイド① LHD-ENU3W V03 66248901

# USB3.0対応 外付HDDユニット

セットアップガイド① はじめにお読みください

LHD-ENU3W USB3.0接続用

クイックガイド②③も  
必ずお読みください

このたびは、ロジテックのUSB3.0対応ハードディスクをお買い上げいただき、誠にありがとうございます。  
このセットアップガイドでは、本製品の導入手順と基本操作について説明しています。  
導入作業を始める前に、必ずウラ面の「取り扱い上のご注意」をお読みになったうえで、正しく導入作業をおこなってください。

本製品は、人命にかかわる設備や機器、および高い信頼性や安全性を必要とする設備や機器(医療関係、航空宇宙関係、輸送関係、原子力関係)への組み込み等は考慮されていません。これらの機器での使用により、人身事故や財産損害が発生しても、弊社ではいかなる責任も負いかねます。

## パッケージ内容

梱包には万全を期しておりますが、万一不足品、破損品などありましたら、お買い上げの販売店にご連絡ください。

- 製品本体
  - USB3.0ケーブル
  - セットアップガイド① はじめにお読みください(このシート)
  - 横置き用ゴム足
  - クイックガイド② テレビなどにつないで使う  
＜オモテ＞レグザ/アクオスで本製品を使う  
＜ウラ＞torne(トルネ)で本製品を使う/テレビとの接続で困ったときは
  - ACアダプタ
  - クイックガイド③ パソコンにつないで使う
- ※横置きでご使用の際、底面の凹部(4ヶ所)に取り付けてご使用ください。

## 各部の名称とはたらき

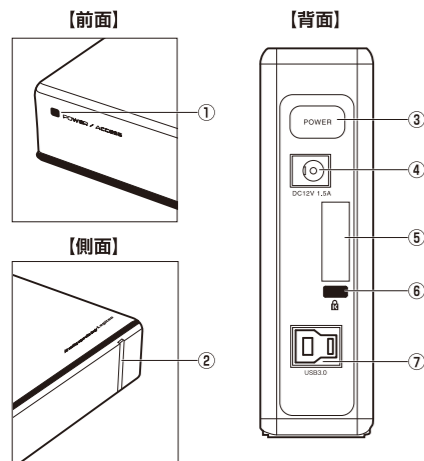

① アクセスランプ	消灯：電源が入っていません。 【パソコンに接続していないとき】 赤色(点灯)：電源連動機能の待機状態です。USBケーブルをパソコンに接続し、パソコンの電源を入れると、緑色に変わり本製品を使用できます。 【パソコンに接続しているとき】 緑色(点灯)：本製品は使用可能です。 緑色(点滅)：データアクセス中です。 赤色(点灯)：ハードディスクのモータが停止し、省電力状態になっています。アクセスすると、緑色に変わり、本製品を使用できます。 <b>この状態でパソコンから取り外さないでください。</b>
② 縦置き用ゴム足	縦置きで使用する場合は、こちら側を下にして設置してください(取り外せません)。
③ 電源スイッチ	3秒以上長押しすると、強制的に電源をオン/オフします。
④ 電源コネクタ	付属のACアダプタの電源プラグを差し込みます。
⑤ 銘板シール	製品のシリアルナンバー(製造番号)が記載されています。
⑥ セキュリティスロット	盗難防止用ロックを装着するためのスロットです。 市販のケンジントンロック仕様の盗難防止用ロックを装着できます。
⑦ USBポート	USB3.0に対応したタイプBポートです。 付属のUSBケーブルを使用して、本製品とパソコンを接続します。

⚠ 本製品は、USBバスパワーには対応していません。  
必ず電源コネクタにACアダプタを接続して使用してください。

## 製品仕様

製品型番	LHD-ENU3W
インターフェース	USB3.0/2.0
最大データ転送速度(理論値)	5Gbps(USB3.0ポート接続時)
動作時環境条件	温度 5~35℃ 相対湿度 20%~80%(結露なきこと)
保管時環境条件	温度 -20~50℃ 相対湿度 20%~80%
入力電圧	AC100V, 消費電力 TYP10W
外形寸法(幅×奥き×高さ)	35×183×120mm ※突起物含まず
質量	約850g
出荷時フォーマット形式	NTFS

## 動作環境

- USB3.0またはUSB2.0ポートを搭載したDOS/Vパソコン及びIntel Macシリーズ  
Windows 10, 8.1, 7, Vista, XP  
macOS Sierra(10.12)  
Mac OS X 10.11~10.4
- USB-HDD 録画対応のテレビ  
※USB-HDDの対応状況は、各メーカーへご確認ください。  
※本製品のTV対応状況はロジテックサポートサイトをご確認下さい。
- Playstation3 (torne)

## テレビとの接続について

あらかじめテレビの電源を入れておいてください

- ① 本製品を安定した水平な場所に設置します。
- ② 付属のUSBケーブルのコネクタを本製品のUSBポートに接続します。
- ③ 反対側のコネクタ(シリーズA側)をテレビのUSBポートに接続します。

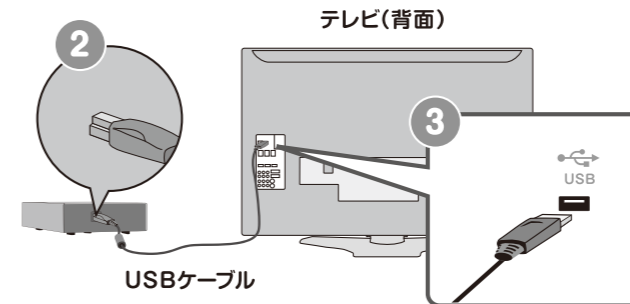

左のイラストは、接続例です。  
実際の接続は、テレビに付属のマニュアルをお読みください。

- テレビにUSBポートが複数ある場合  
必ず、録画用のポートへ接続してください。接続先はテレビに付属のマニュアルをご確認ください。
- USBハブを利用する場合  
USBハブを利用する場合の可否は、接続するテレビにより異なります。テレビに付属のマニュアルをご確認ください。

⚠ ●本製品は、振動がない場所に水平に設置してください。

## torne(トルネ)との接続について

⚠ 事前にパソコンでFAT32形式にフォーマットしてからご使用ください。(2TBを越えるHDDは使用できません。)

接続方法の詳細は、クイックガイド②の「torne(トルネ)で本製品を使う」をお読みください。

→ウラ面もお読みください

本書の著作権は、ロジテックINAソリューションズ株式会社が所有しています。  
本書の内容の一部または全部を無断で複製/転載することを禁止させていただきます。  
本書の内容に関しては万全を期しておりますが、万一ご不審な点がございましたら、販売店までご連絡願います。  
本製品の仕様および外観は、製品の改良のため予告なしに変更する場合があります。  
実行した結果の影響につきましては、上記の理由にかかわらず責任を負いかねますので、ご了承ください。  
本製品のうち、戦略物質または役務に該当するものの輸出にあたっては、外為法に基づく輸出または役務取引許可が必要です。  
Microsoft®、Windows Vista®、Windows® は、米国 Microsoft 社の登録商標です。その他本書に掲載されている商品名/社名などは、一般に商標ならびに登録商標です。  
Mac、Mac OS、Intel Mac は、Apple Inc. の商標です。  
PlayStation、torne は株式会社ソニー・コンピュータエンタテインメントの登録商標または商標です。  
その他本書に掲載されている商品名/社名などは、一般に商標ならびに登録商標です。





## 取り扱い上のご注意

### ■本製品を正しく安全に使用するために





























- ・本書では製品を正しく安全に使用するための重要な注意事項を説明しています。必ずご使用前にこの注意事項を読み、記載事項にしたがって正しくご使用ください。
- ・本書は読み終わった後も、必ずいつでも見られる場所に保管しておいてください。

























### ■表示について

- ・この「取り扱い上のご注意」では以下のような表示（マークなど）を使用して注意事項を説明しています。内容をよく理解してから、本文をお読みください。

	<b>警告</b>	この表示を無視して取り扱いを誤った場合、使用者が死亡または重症を負う危険性がある項目です。
	<b>注意</b>	この表示を無視して取り扱いを誤った場合、使用者が障害を負う危険性、もしくは物的損害を負う危険性がある項目です。
		三角のマークは何かに注意しなければならないことを意味します。三角の中には注意する項目が絵などで表示されます。例えば、左図のマークは感電に注意しなければならないことを意味します。
		丸に斜線のマークは何かを禁止することを意味します。丸の中には禁止する項目が絵などで表示されます。例えば、左図のマークは分解を禁止することを意味します。
		塗りつぶしの丸のマークは何かの行為を行わなければならないことを意味します。丸の中には行わなければならない行為が絵などで表示されます。例えば、左図のマークは電源コードをコンセントから抜かななければならないことを意味します。

マニュアルに記載されている以外の操作や動作は行わないでください。装置について何か問題が発生した場合は、電源を切ったあと、お買い求めの販売店へご連絡いただくか、弊社テクニカルサポートまでご連絡ください。

	<b>警告</b>	
		● <b>万一、異常が発生したとき。</b> 本体から異臭や煙が出た時は、ただちにUSBケーブル、ACアダプタを抜いてロジテックテクニカルサポートセンターにご相談下さい。
		● <b>異物を入れないでください。</b> 通気孔などから、金属類や燃えやすいものなどを入れないでください。そのまま使用すると感電や火災の原因になります。万一、異物が入った場合は、ただちに電源を切りロジテックテクニカルサポートセンターにご相談ください。
		● <b>分解しないでください。</b> 本書の指示に従って行う作業を除いては、自分で修理や改造・分解をしないでください。感電や火災、やけどの原因になります。特に電源内部は高電圧が多数あり、万一、触れると危険です。
		● <b>ケーブル類を大切に</b> ACアダプタやUSBケーブルなどは必ず本製品付属のものを使用し、以下の点に注意してください。取り扱いを誤ると、感電や火災の原因になります。 「物を載せない」「引っ張らない」「押し付けない」「折り曲げない」「加工しない」「束ねない」「器具具のそばで使用しない」
		● <b>雷が鳴るなど、電圧の状態が不安定なときには使用しないでください。</b> ハードディスク内のデータが消失したり、故障の原因となります。
		● <b>ケーブル類の抜き差しには注意してください。</b> □ケーブル類を差し込むとき、または抜くときは必ずコネクタを持って行ってください。無理にケーブルを引っ張るとケーブル類の一部が断線してその部分が過熱し、火災の原因になります。 □休暇や旅行などで長期間ご使用にならないときは、ケーブル類を抜いてください。使用していないときにも通電しているため、万一、部品破損時には火災の原因になります。 □ケーブル類を抜き差しするときは、乾いた手で行ってください。濡れた手で行うと感電の原因になります。
		● <b>電源プラグの接触不良やトラッキング。</b> ケーブル類は次のようにしないと、トラッキングの発生や接触不良で過熱し、火災の原因になります。 ○ケーブル類は根元までしっかり差し込んでください。 ○ケーブル類はほこりや水滴が付着していないことを確認し、差し込んでください。付着している場合は乾いた布などで拭き取り、差し込んでください。
		● <b>装置の上に物を置かないでください。</b> 本製品の上に重いものや、水の入った容器類、または虫ピン、クリップなどの小さな金属類を置かないでください。故障や感電、火災の原因になります。
		● <b>揮発性液体の近くの使用は避けてください。</b> マニキュア、ペディキュアや除光液などの揮発性液体は、装置の近くで使わないでください。装置の中に入って引火すると火災の原因になります。
		● <b>日本国以外では使用しないでください。</b> この装置は日本国内専用です。電圧の違いや環境の違いにより、国外で使用すると火災や感電の原因になります。また他国には独自の安全規格が定められており、この装置は適合していません。
		● <b>不安定な場所に置かないでください。</b> ぐらついた台の上や傾いた所、振動、衝撃のある所に置くと、落下や転落等からケガの原因になります。
		● <b>付属のACアダプタ以外使用しないでください。</b> 感電や火災、故障の原因になります。
		● <b>濡れた手で触らないでください。</b> 本製品を濡れた手で触ると、感電や火災、故障の原因となります。
		● <b>本製品を小さなお子様の手の届く場所へ放置しないでください。</b> 機器を損傷する可能性があるだけでなく、お子様がケガをする危険があります。
		● <b>ACアダプタはなるべくコンセントに直接接続してください。</b> タコ足配線や何本も延長したテーブルタップの使用は火災の原因となります。

	<b>注意</b>	
		● <b>通気孔はふさがないでください。</b> 加熱による火災、故障の原因となります。また、通気孔には埃が付着しないよう、定期的に点検し、清掃してください。その他、踏み台やブックエンドなど、装置本来の目的用途以外に使用しないでください。壊れたり倒れたりし、けがや故障の原因になります。
		● <b>高温・多湿の場所、長時間直射日光の当たる場所での使用・保管は避けてください。</b> 屋外での使用は禁止します。また、周辺の温度変化が激しいと内部結露によって誤動作する場合があります。
		● <b>本体は精密な電子機器のため、衝撃や振動の加わる場所、または加わりやすい場所での使用/保管は避けてください。</b>
		● <b>ラジオ等の近くで使用しますと、ノイズを与える事があります。</b> また、近くにモーター等の強い磁界を発生する装置がありますとノイズが入り、誤動作する場合があります。必ず離してご使用ください。
		● <b>浴室、洗面台、台所の流し台、洗濯機など水を使用する場所の近傍、湿気の多い地下室、水泳プールの近傍やほこりの多い場所では使用しないでください。</b> 電気絶縁の低下によって火災や感電の原因になります。
		● <b>装置の梱包用ポリ袋はお子様の手の届くところに置かないでください。</b> かぶつたりすると窒息するおそれがあります。
		● <b>コネクタなどの接続端子に手や金属で触れたり、針金などの異物を挿入したりしないでください。</b> また、金属片のある場所に置かないでください。発煙や接触不良などにより故障の原因になります。
		● <b>ケーブルは足などをひっかけないように配線してください。</b> 足をひっかけるとけがや接続機器の故障の原因になります。また、大切なデータが失われるおそれがあります。ケーブルの上に重量物を載せないでください。また、熱気具のそばに配線しないでください。ケーブル被覆が破れ、接続機器などの故障の原因になります。
		● <b>本製品の稼働中に接続ケーブルなどを抜かないでください。</b> データの損失や機器の故障の原因になります。
		● <b>ケーブル類は必ず伸ばした状態で使用してください。</b> 束ねた状態で使用すると、過熱による火災の原因となります。
		● <b>電源が入っている状態で本体に衝撃を与えないでください。</b> パソコンからアクセスを行っていない場合でも、ハードディスクドライブのヘッドはデータエリアにあります。また、パソコンから取り外し、電源がOFFの状態になっても完全にハードディスクドライブが停止するまで、約30秒かかります。本体を移動する場合は、30秒以上経過してからにしてください。衝撃によりデータを破壊する恐れがあります。
		● <b>本製品を廃棄する場合は、お住まいの地方自治体で定められた方法で廃棄してください。</b>

## サポートサービスについて

下記のロジテック・テクニカルサポートへお電話でご連絡ください。サポート情報、製品情報につきましては、インターネットでも提供しております。

ロジテックサポートホームページ：6409.jp

TEL. 0570-022-022

受付時間：10：00～19：00（年中無休）

This product is for domestic use only.

No technical support is available in foreign languages other than Japanese.

本製品は日本国内仕様です。海外での使用に関しては弊社ではいかなる責任も負いかねます。また弊社では海外使用に関する、いかなるサービス、サポートも行っておりません。

### テクニカルサポートにお電話される前に

お手数ですが、テクニカルサポートにお電話される前に、次の項目について確認してください。

- ◆ お電話される前に、パソコンを起動できる場合は、起動した状態でお電話ください。
- ◆ 対象製品が取り付けられたパソコンの前から会話が可能な場合は、パソコンの前からお電話をおかけください。実際に操作しながらチェックできますので、解決しやすくなります。

お調べいただきたい内容

- ◆ 使用しているOS
- ◆ 使用しているパソコンのメーカーおよび型番
- ◆ 具体的な現象、事前にお客様が試みられた事項（あればお伝えください）

## 修理受付窓口のご案内

### ■修理について

- 修理依頼品については、下記に示す弊社修理受付窓口にお送りいただくか、お求めいただいた販売店にご相談ください。
- 保証期間中の修理につきましては、保証規程に従い修理いたします。
- 保証期間後の修理につきましては、有料となります。ただし、製品終息後の経過期間によっては、部品などの問題から修理できない場合がありますのであらかじめご了承ください。

### ■修理受付窓口（修理品送付先）

〒396-0111 長野県伊那市美すず8268-1000

エリコムグループ修理センター(3番窓口)

TEL. 0265-74-1423 FAX. 0265-74-1403

受付時間：9：00～12：00、13：00～17：00

営業日：月曜日～金曜日（祝日、夏期、年末年始特定休業日を除く）

- ※弊社Webサイトでは、修理に関するご説明やお願いを掲載しています。修理依頼書のダウンロードも可能です。
- ※お送りいただいた控えがお手元に残る方法でお送りいただけますよう、お願いいたします。
- ※上記電話番号では、修理依頼品や各種サービス\* などに関するお問い合わせ以外は承っておりません。製品に関する技術的なお問い合わせや修理が必要かどうかについてのお問い合わせは、弊社テクニカルサポートにお願いいたします。
- ※オンサイト保守サービス、ピックアップサービスなどのサービスを指します。これらのサービスは対象製品が限定されています。また、有償の場合や対象期間内無償の場合など、内容は異なります。詳しくは弊社Webサイトをご参照ください。

### ■修理ご依頼時の注意事項

- ・お送りいただく際の送料および、梱包費用は保証期間の有無を問わずお客様のご負担になります。
- ・購入年月の確認できる保証書、またはレシート、保証書シールなど、ご購入日が確認できるものを修理依頼品に添付してください。
- ・必ず、「お客様のご連絡先（ご住所／電話番号）」「故障の状態」を画面にて添付してください。
- ・保証期間経過後の修理については、お見積りみの必要の有無、または修理限度額および連絡先を明示のうえ、修理依頼品に添付してください。
- ・ご送付の際は、緩衝材に包んでダンボール箱（本製品の梱装箱、梱包材を推奨します）等に入れて、お送りください。
- ・弊社Webサイトでは、修理に関するご説明やお願いを掲載しています。修理依頼書のダウンロードも可能です。
- ・お送りいただく際の送付控えは、大切に保管願います。

### ■個人情報の取り扱いについて

修理依頼、製品に関するお問い合わせなどでご提供いただいたお客様の個人情報は、修理品やアフターサポートに関するお問い合わせ、製品およびサービスの品質向上、アンケート調査等、これらの目的のために関連会社または業務提携先に提供する場合、司法機関、行政機関から法的義務を伴う開示請求を受けた場合を除き、お客様の同意なく第三者への開示はいたしません。お客様の個人情報は細心の注意を払って管理いたしますのでご安心ください。

USB3.0対応ハードディスク セットアップガイド① はじめにお読みください(LHD-ENU3W用)

2016年11月 第3版

 ロジテックINAソリューションズ株式会社

© 2016 Logitech INA Solutions Co.,Ltd. All rights reserved.